

Geistiges Eigentum Einführung

ALLGEMEINE EINFÜHRUNG

Die verschiedenen geistigen Eigentumsrechte (I)

Schutzrecht

Wofür?

Wie?

Patente

neue Erfindungen

Anmeldung und
Prüfung

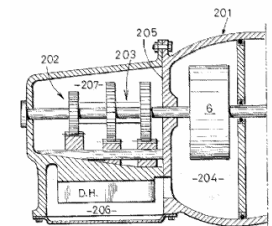

Gebrauchs-
muster

neue Erfindungen

Anmeldung und
Registrierung

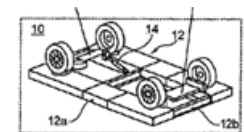

Urheber-
rechte

originäre schöpferische
oder künstlerische Werke

entstehen
automatisch

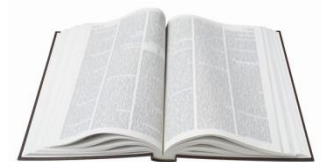

Die verschiedenen geistigen Eigentumsrechte (II)

Schutzrecht

Wofür?

Wie?

Marken	charakteristische Bezeichnung von Waren oder Dienstleistungen	Benutzung und/oder Eintragung
eingetragene Geschmacksmuster	äußere Gestaltung	Eintragung
Betriebsgeheimnisse	wertvolle Informationen, die nicht öffentlich bekannt sind	angemessene Geheimhaltungsmaßnahmen



Ein Produkt - viele IP-Rechte

Marken

- NOKIA
- Produkt "208"
- Startmelodie

Urheberrecht

- Software
- Benutzerhandbücher
- Klingeltöne
- Startmelodie
- Bilder



Patente und Gebrauchsmuster

- Datenverarbeitungsverfahren
- Betriebssystem
- Bedienung der Benutzeroberfläche

Geschmacksmuster

- Form des Mobiltelefons insgesamt
- Anordnung und Form der Tasten
- Position und Form des Bildschirms

Betriebsgeheimnisse

- technisches Know-how, das "intern" bleibt und nicht veröffentlicht wird

Die Bedeutung geistigen Eigentums (I)

- Geistiges Eigentum ist in der heutigen Wissensgesellschaft ein essenzieller Vermögenswert.
 - Sandvik AB: innovative High-Tech-Tools und Stahltechnologie
 - ARM Holdings: erteilt Mikroprozessor-Herstellern Lizenzen für seine Technologie
- Geistiges Eigentum schützt kleine innovative Unternehmen
 - W. L. Gore & Associates: GORE-TEX®
 - Dolby Laboratories: erfanden die Geräuschreduzierungs-technologie

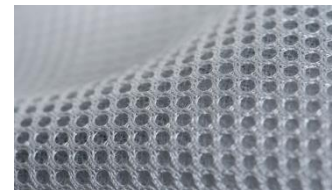
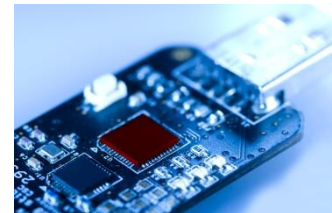

Die Bedeutung geistigen Eigentums (II)

- Dank geistiger Eigentumsrechte kann geistiges Eigentum unter kontrollierten Bedingungen vergesellschaftet werden.
 - General Public License (GPL): Linux
 - Creative Commons License
- Durch lizenzierte Marken können Standards garantiert werden, die dem Gemeinwohl dienen.
 - Fairtrade International (FAIRTRADE)
 - Forest Stewardship Council (FSC)



Das IP-System

Erfinder

investieren in hohem Maße in die Entwicklung neuer Produkte



Hoher Druck kann den Erfinder aus dem Geschäft drängen

Wettbewerber

profitieren von den Anstrengungen der anderen

können ähnliche oder identische Produkte billiger anbieten

profitieren gratis von der Kreativität und Innovationskraft der Erfinder



IP-System

Nutzungsrechte an Erfindungen, Geschmacksmustern, Marken, literarischen und künstlerischen Werken

Beispiele für wertvolle geistige Eigentumsrechte



Coca-Cola®



Apple® iPod touch®

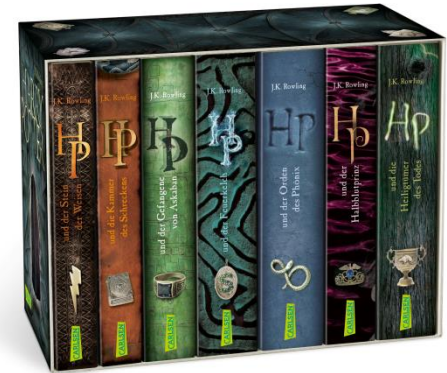

Harry Potter



Polaroid® Sofortbildkamera

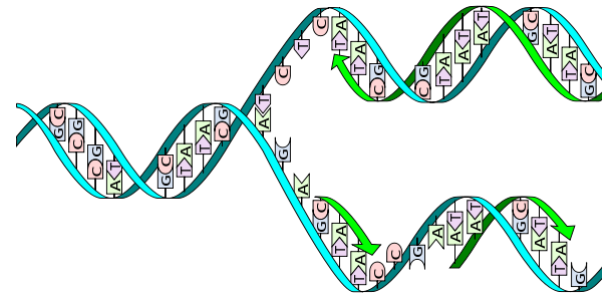

DNA-Kopierverfahren

PATENTE

Was ist ein Patent?

(19)  (11) **EP 1 535 121 B1**

(12) **EUROPEAN PATENT SPECIFICATION**

(45) Date of publication and mention of the grant of the patent: **25.08.2010 Bulletin 2010/24**

(21) Application number: **03728962.6**

(22) Date of filing: **16.05.2003**

(51) Int. Cl.: **G05B 19/02 (2006.01) G05B 19/00 (2006.01)**

(86) International application number: **PCT/US2003/015459**

(87) International publication number: **WO 2003/106553 (04.12.2003 Gazette 2003/49)**

(54) **SYSTEM AND METHOD FOR AUTOMATICALLY SETTING UP A UNIVERSAL REMOTE CONTROL**
 SYSTEM UND VERFAHREN ZUM AUTOMATISCHEN EINRICHTEN EINER UNIVERSELLEN FERNBEDIENUNG
 SYSTEME ET PROCÉDE PERMETTANT DE REGLER AUTOMATIQUEMENT UNE TELECOMMANDE UNIVERSELLE

(84) Designated Contracting States:
 AT BE BG CH CY CZ DE DK EE ES FI FR GB GR HU IE IT LI LU MC NL PT RO SE SI SK TR

(30) Priority: **20.05.2002 US 151635**

(43) Date of publication of application: **01.06.2005 Bulletin 2005/22**

(73) Proprietor: **UNIVERSAL ELECTRONICS, INC., Cypress, CA 90630-4841 (US)**

(72) Inventors:
 • HAYES, Patrick, H. Mission Viejo, CA 92691 (US)
 • CONWAY, JR., James, N. Laguna Beach, CA 92651 (US)

• LILLENES, Robert, P. Cypress, California 90630-4841 (US)
 • ARLING, Paul, D. Irvine, CA 92620 (US)

(74) Representative: **Stephen, Robert John Otewang LLP 90 High Holborn London WC1V 6XX (GB)**

(56) References cited:
 EP-A- 1 198 989 EP-A2- 0 780 990
 WO-A-0017728 WO-A-0109150
 WO-A-01/69667 US-A- 5 410 326
 US-A- 5 646 606 US-A- 5 742 730
 US-A- 6 104 334

EP 1 535 121 B1

Note: Within nine months of the publication of the mention of the grant of the European patent in the European Patent Bulletin, any person may give notice to the European Patent Office of opposition to that patent, in accordance with the Implementing Regulations. Notice of opposition shall not be deemed to have been filed until the opposition fee has been paid. (Art. 99(1) European Patent Convention)

Printed by Jouve, 75007 PARIS (FR)

- Ein Patent verleiht seinem Inhaber
 - das ausschließliche Recht, anderen zu untersagen, ohne seine Zustimmung Produkte herzustellen, zu benutzen, zum Verkauf anzubieten, zu verkaufen oder zu importieren, die sein Patent verletzen
 - in den Ländern, für die das Patent erteilt wurde
 - für einen begrenzten Zeitraum (bis zu 20 Jahre)
- Als Gegenleistung muss der Anmelder die Erfindung der Öffentlichkeit zugänglich machen.

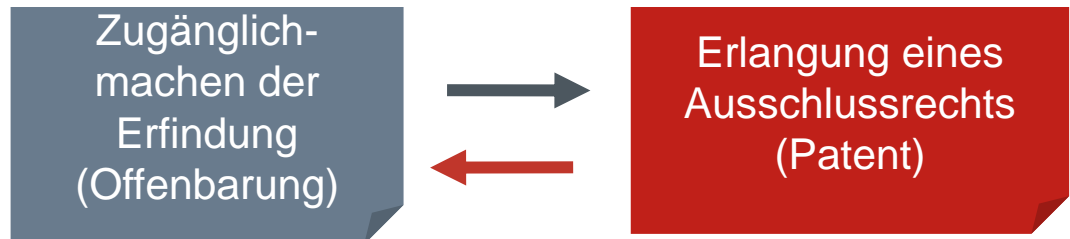

Patente werden in fast allen Ländern der Welt erteilt!



Patentanmelder



Öffentlichkeit

Was genau kann patentiert werden?

Patente schützen Erfindungen, die eine technische Aufgabe lösen:

- Chemische Substanzen, Arzneimittel
- Prozesse, Verfahren, Anwendungen
- Produkte, Geräte, Systeme

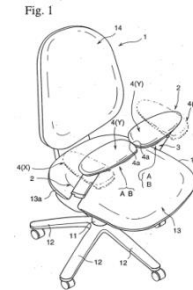

Die Erfordernisse für die Patentierbarkeit einer Erfindung sind:

- ✓ **weltweite Neuheit** (die Erfindung darf nirgends auf der Welt öffentlich zugänglich sein),
- ✓ **erfinderische Tätigkeit** (die Erfindung darf keine "offensichtliche" Lösung sein) und
- ✓ **gewerbliche Anwendbarkeit**.



Keine Patente gibt es in den meisten Ländern für: Geschäftsverfahren oder Regeln für Spiele als solche, Verfahren zur chirurgischen oder therapeutischen Behandlung und Diagnostizierverfahren, die am menschlichen oder tierischen Körper vorgenommen werden.



DATENBANKEN

Was ist eine Datenbank?

- Eine Datenbank ist eine Sammlung von unabhängigen Werken, Daten oder anderen Materialien, die systematisch oder methodisch angeordnet und einzeln mit elektronischen Mitteln oder auf andere Weise zugänglich sind.

Schutzumfang

- Richtlinie 96/9/EG des Europäischen Parlaments und des Rates über den rechtlichen Schutz von Datenbanken
- Urheberrechtsschutz
 - Struktur
 - Originalität
 - Urheberschaft
 - Beschränkter Schutz
- Sui-generis-Schutzrecht
 - Inhalt
 - Investition
 - Hersteller
- Computerprogramme sind ausgeschlossen

Rechte und Beschränkungen

- Urheberrecht
 - Zustimmungsbedürftige Handlungen
 - Ausnahmen

- Sui-generis-Schutzrecht
 - 15 Jahre
 - Unterbinden:
 - Entnahme
 - Weiterverwendung

MARKEN

Was ist eine Marke?

- Eine Marke ist ein Zeichen, das grafisch darstellbar ist und das geeignet ist, Waren oder Dienstleistungen eines Unternehmens oder einer Institution von denjenigen anderer zu unterscheiden.
- Es gibt viele verschiedene Arten von Marken: Wortmarken, Bildmarken, Farben, Formen
- Absolute Schutzhindernisse
 - Unterscheidungskraft
- Relative Schutzhindernisse
 - Wenn die friedliche Koexistenz von Marken unmöglich ist

Wege zur Eintragung

- National
- International
- EU
 - Unionsmarke

Schutzumfang

- Ausschließliches Recht, aber
 - Grundsatz der Spezialität
 - Grundsatz der Territorialität
- Grundsätzlich unbegrenzt verlängerbar (um jeweils 10 Jahre)
- Gefahr des Schutzverlusts, wenn:
 - nach 5 Jahren keine Benutzung erfolgt
 - Ungültigkeit festgestellt wird
- Zulässige Benutzung

GESCHMACKSMUSTER

Was ist ein Geschmacksmuster?

- Ein Geschmacksmuster ist die äußere oder sichtbare Aufmachung eines Erzeugnisses, die sich aus dessen Merkmalen ergibt.
- Ein Erzeugnis kann jeder industrielle oder handwerkliche Gegenstand sein.
- Schutzvoraussetzungen
 - Neuheit
 - Eigenart
- Einige Ausschlüsse

Eingetragene und nicht eingetragene Geschmacksmuster

- National
- International
- EU
 - eingetragenes Gemeinschaftsgeschmacksmuster
 - nicht eingetragenes Gemeinschaftsgeschmacksmuster



Schutzumfang

- Ausschließliches Recht
- Grundsatz der Territorialität
- Schutzdauer
 - eingetragene Geschmacksmuster: höchstens 25 Jahre
 - nicht eingetragene Geschmacksmuster: 3 Jahre
- Zulässige Benutzung

GEOGRAFISCHE ANGABEN

Was sind geografische Angaben?

- Geografische Angaben kennzeichnen eine Ware als aus dem Hoheitsgebiet eines Staates oder aus einer Gegend oder aus einem Ort in diesem Gebiet stammend, wobei eine bestimmte Qualität, der Ruf oder eine sonstige Eigenschaft der Ware im Wesentlichen auf ihrer geografischen Herkunft beruht.
- Schutz nach EU-Gesetzgebung:

Geschützte geografische Angabe (g.g.A.)	Geschützte Ursprungsbezeichnung (g.U.)
 The logo for Protected Geographical Indication (g.g.A.) is a circular emblem with a blue outer ring containing the text "PROTECTED GEOGRAPHICAL INDICATION" and twelve yellow stars. The center features a yellow background with a blue stylized landscape of hills and a sun.	 The logo for Protected Designation of Origin (g.U.) is a circular emblem with a red outer ring containing the text "PROTECTED DESIGNATION OF ORIGIN" and twelve yellow stars. The center features a yellow background with a red stylized landscape of hills and a sun.

Unterschied zwischen geschützter geografischer Angabe und geschützter Ursprungsbezeichnung

- Für geschützte Ursprungsbezeichnungen gelten strengere Regeln.
 - Zusammenhang zwischen Ortsbezeichnung und Erzeugnis ist überwiegend oder ausschließlich den geografischen Verhältnissen zu verdanken
 - Alle Stufen von der Erzeugung über die Verarbeitung und Herstellung erfolgen in dem abgegrenzten geografischen Gebiet

GEBRAUCHSMUSTER

Was ist ein Gebrauchsmuster?

(19)  Deutsches Patent- und Markenamt

(10) DE 20 2012 006 551 U1 2012.09.27

(12) **Gebrauchsmusterschrift**

(21) Aktenzeichen: 20 2012 006 551.3 (51) Int. Cl.: **G09B 9/042** (2012.01)
 (22) Anmeldetag: 06.07.2012
 (47) Eintragungstag: 06.08.2012
 (43) Bekanntmachungstag im Patentblatt: 27.09.2012

(73) Name und Wohnsitz des Inhabers:
AUDI AG, 85045, Ingolstadt, DE

Die folgenden Angaben sind den vom Anmelder eingereichten Unterlagen entnommen

(54) Bezeichnung: **Fahrsimulator zur Bewegungssimulation eines Kraftfahrzeugs**

(57) **Hauptanspruch:** Fahrsimulator (10) zur Bewegungssimulation eines Kraftfahrzeugs, umfassend eine Bodenplatte (12) auf der ein Versuchskraftfahrzeug abstellbar ist, sowie mehrere an der Bodenplatte (12) angeordnete und mit dem Versuchskraftfahrzeug in Wirkverbindung stehende Aktoren (14) zur Simulation von Vertikal- und/oder Längs- und/oder Querschleunigung und/oder Nick- und/oder Rollwinkel des Versuchskraftfahrzeugs, wobei die Aktoren (14) über mindestens eine am Unterboden des Versuchskraftfahrzeugs befestigbare Adapterplatte (16) mit dem Versuchskraftfahrzeug in Wirkverbindung stehen.

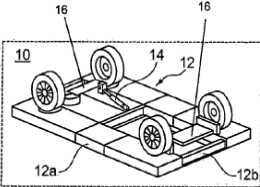

- Ein Gebrauchsmuster verleiht seinem Inhaber das ausschließliche Recht, Dritten
 - die Verwertung (z. B. die Herstellung, den Gebrauch oder das Inverkehrbringen) einer Erfindung
 - ohne die Zustimmung des Inhabers in dem Land, in dem das Gebrauchsmuster eingetragen wurde, für einen kurzen Zeitraum (3 bis 10 Jahre) zu verbieten.
- Der Inhaber muss die Erfindung der Öffentlichkeit zugänglich machen.

Zugänglich-
machen der
Erfindung
(Offenbarung)

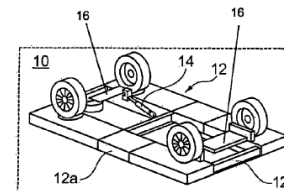

Erlangung eines
Schutzrechts
(Gebrauchsmuster)

Schutzumfang des Gebrauchsmusters im Vergleich zum Patent

Gebrauchsmuster

- eingetragenes territoriales Schutzrecht
- verfügbar in einer begrenzten Zahl von Ländern
- keine zentrale Anmeldung in Europa möglich
- Schutz für 3 bis 10 Jahre
- Recherchenbericht nur in wenigen Ländern
- Eintragung und Veröffentlichung nach wenigen Monaten
- im Allgemeinen keine Sachprüfung (Neuheit, erfinderische Tätigkeit)
- Überprüfung nur im Rahmen von Nichtigkeits- oder Verletzungsverfahren

Patente

- eingetragenes territoriales Schutzrecht
- verfügbar in den meisten Ländern
- zentrale Anmeldung möglich (z. B. beim EPA für Europa)
- Schutz für bis zu 20 Jahre
- Recherchenbericht ist Standard
- Veröffentlichung der Anmeldung nach 18 Monaten
- Sachprüfung (Neuheit, erfinderische Tätigkeit)
- Erteilung oder Zurückweisung nach der Sachprüfung

SORTENSCHUTZRECHTE

Was sind Sortenschutzrechte?

- Ausschließliche Nutzungsrechte an neuen Pflanzensorten
- Vier Anforderungen, um Schutz zu erlangen:
 - Neuheit
 - Unterscheidbarkeit
 - Homogenität
 - Beständigkeit
- Rechtsinhaber = Züchter
- Schutz wird durch Eintragung erlangt

Schutzumfang

- Schutzdauer
 - mindestens 20 Jahre
 - mindestens 25 Jahre für Reben und Bäume
- Schutzgegenstand
 - Vermehrungsmaterial
 - Erntegut
- Handlungen unterliegen der Zustimmung des Züchters
- Ausnahmen

SCHUTZRECHTE FÜR HALBLEITERTOPOGRAFIEN

Was sind Schutzrechte für Halbleitertopografien?

Schutzrechte für Halbleitertopografien schützen Topografien von integrierten Schaltkreisen

- Dreidimensionale Komponenten und Schichten und ihre Verbindungen
- Können verhältnismäßig leicht kopiert werden
- Reverse Engineering ist anerkannte Praxis

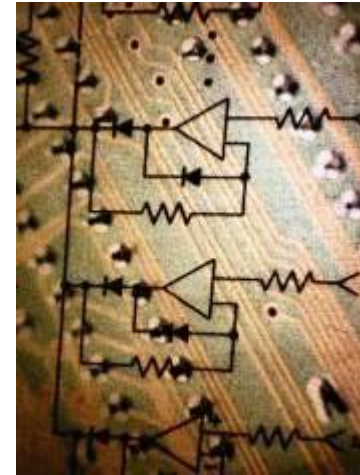

Materielle Erfordernisse

- Eigenart, d. h. Ergebnis der eigenen geistigen Anstrengung des Schöpfers
- Nicht alltäglich

Formale Erfordernisse

TRIPS-Mitgliedstaaten können vorschreiben:

- Anmeldung
- Offenbarung der elektronischen Funktion
- Anmeldegebühr
- Geschäftliche Verwertung

Schutzumfang

Schutzrechte halten Dritte davon ab, die geschützte Topografie ganz oder teilweise sowie Erzeugnisse, in denen sie enthalten ist, nachzubilden, zu verkaufen oder zu importieren.

Schutzdauer

10 - 15 Jahre ab dem Tag der Erstellung der Topografie

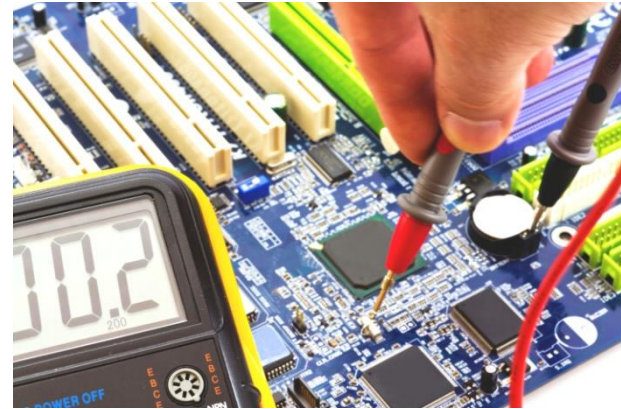
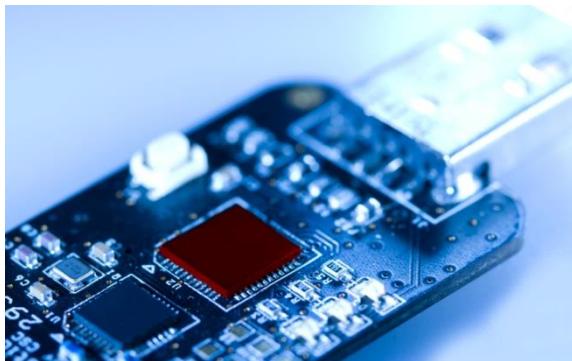

Einschränkungen und Ausnahmen

- Keine Verletzung bei Nutzung für private Zwecke, Forschung oder Lehre
- Reverse Engineering zur Innovationsförderung
- Unabhängige Entwicklung einer identischen Topografie
- Unwissentliche Verletzung

URHEBERRECHT

Was ist das Urheberrecht?

- Das Urheberrecht schützt Schöpfungen des menschlichen Geistes wie Werke der Kunst und Literatur.
 - Die Schöpfung muss eine Ausdrucksform sein, d. h. mehr als ein bloßer Gedanke.
 - Die Ausdrucksform muss Originalität besitzen.
- Das Urheberrecht schafft ein besonderes Rechtsverhältnis zwischen Urheber und Schöpfung.
- Es gewährt Rechtsschutz für einen begrenzten Zeitraum.

Schutzumfang

- **Wirtschaftliche Verwertungsrechte**
 - betreffen die wirtschaftliche Verwertung des Werks
 - sind frei übertragbar und lizenzierbar
- **Urheberpersönlichkeitsrechte**
 - schützen das ideelle Interesse des Urhebers an seinem Werk
 - stehen immer allein dem Urheber zu
- **Ausnahmen und Einschränkungen**
- **Verletzungen und Rechtsbehelfe**

BETRIEBSGEHEIMNISSE

Was sind Betriebsgeheimnisse?

- Informationen, die
 - nicht allgemein bekannt bzw. nicht leicht auffindbar sind
 - einen (tatsächlichen oder potenziellen) geschäftlichen, kommerziellen oder wirtschaftlichen Wert haben, weil sie nicht allgemein bekannt sind
 - angemessenen Maßnahmen zur Geheimhaltung unterliegen

- Dauer unbegrenzt, sofern die Informationen nicht allgemein bekannt werden

Schutzumfang

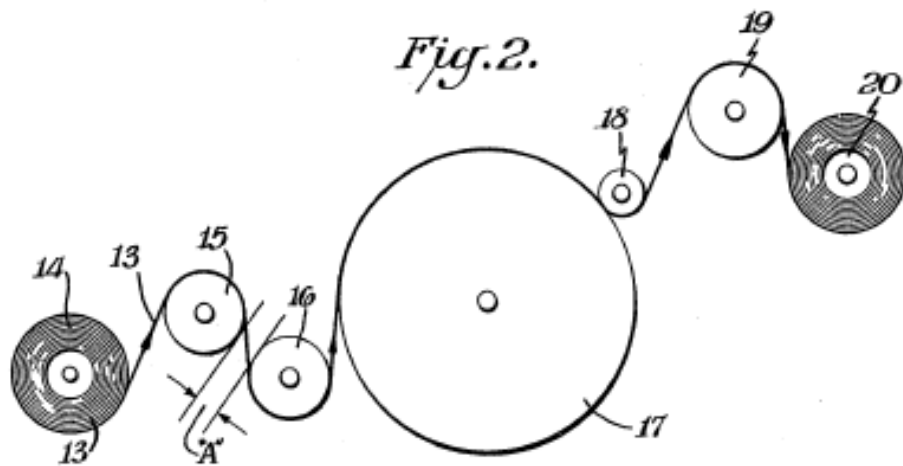

Erzeugnisse/Verfahren,
bei denen eine
Nachkonstruktion
schwierig ist

Bild: www.coca-cola.com

Schutzmöglichkeiten

Praktisch

- Begrenzung des Informationszugangs
- "Need-to-know-Prinzip" (Kenntnis nur bei Bedarf)
- Datenverschlüsselung
- Überwachung des Zugangs zu Einrichtungen

Vertraglich

- Einschränkungsklausel in Arbeitsverträgen
- Geheimhaltungsvereinbarungen

IP in der Praxis

Welches IP-Recht wann nutzen?

Eine Übung zur Entscheidungsfindung

Antiallergisches Sprühgerät und Spray



NEBU-ALLERG

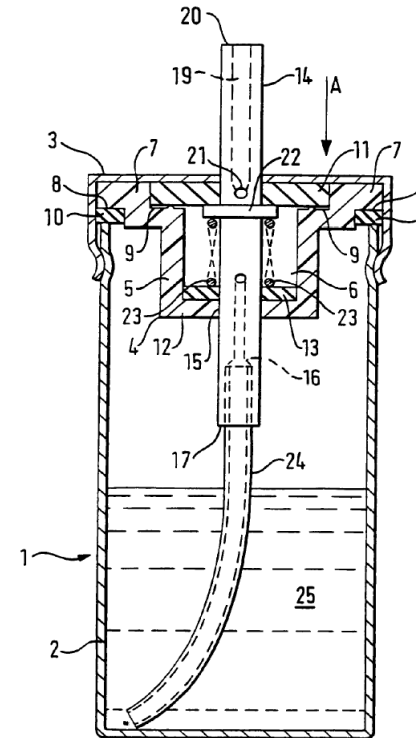

Welche Elemente können geschützt werden?

- Arzneimittel
- Düse
- Pumpsystem
- Sprühdose
- Markenname:
 - NEBU-ALLERG
- Logo

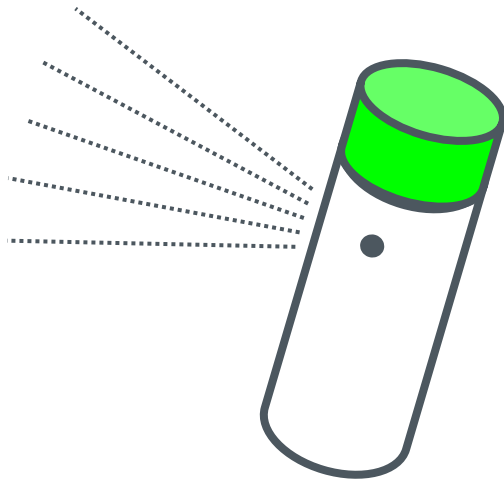

- Slogan:
 - "Bei Grün geht's los!"
- Domainname
- Werbematerial

Patente und Geschmacksmuster (I)

Arzneimittel

Patente auf

- den Wirkstoff?
(den "Stoff X")
- das Verfahren zur Herstellung von X?
Besser als Betriebsgeheimnis?
- die Rezeptur?
(Kombination von X mit anderen Stoffen)
- ~~– das Anwendungsverfahren?
(d. h. die Behandlung von Allergien mit X)~~

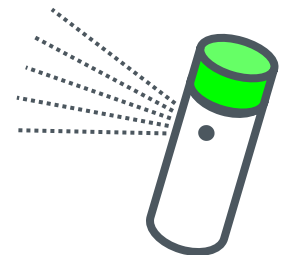
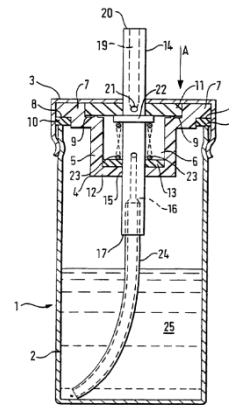

Patente und Geschmacksmuster (II)

Düse

- Patent
- Gebrauchsmuster

Pumpsystem

- Patent
- Gebrauchsmuster



Sprühdose

- Geschmacksmuster: eingetragen oder nicht
- Marke

Aber wem gehören diese IP-Rechte?

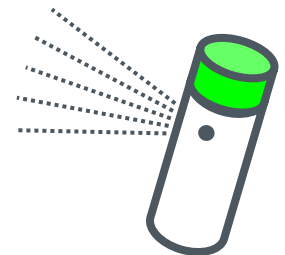
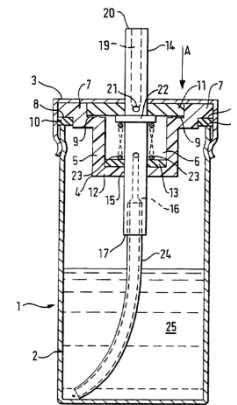

Marken, Urheberrecht und Domainnamen

- **Markenname:** NEBU-ALLERG **Marke** ®
- **Logo:** **Marke** ®
- **Slogan:** "Bei Grün geht's los!" **Marke** ®
- **Werbematerial:** **Urheberrecht** ©

- **Domainnamen:**
 - www.nebu-allerg.com
 - www.thegreenbutton.com



*Wem gehören
diese IP-Rechte?*

Wie geht es weiter?

- Patente - kostenlose Suche in den über 80 Mio. Dokumenten in Espacenet
- Marken und Geschmacksmuster - kostenlose Suche in TMview
- Professionelle Beratung
 - Ist Ihre Erfindung neu, erfinderisch und patentierbar?
 - Besteht das Risiko, dass Sie die Rechte anderer verletzen?
 - Wer käme als Lizenznehmer infrage?
 - Wer käme als Lizenzgeber infrage?
 - Wer sind Ihre potenziellen Kunden, Lieferanten und Wettbewerber?



Free access to
80 million patent documents worldwide



TMview